

Anordnung der Verschlussbohrungen bei KA/KF37-107

Änderungsinformation:

| Kap. /Seite | Beschreibung (Änderungen zur letzten Ausgabe) | Änderungsnr. |
|-------------|---|--------------|
| -- | Wert „l“ und „m“ bei Größe 37 geändert auf -45 und 45 | -- |

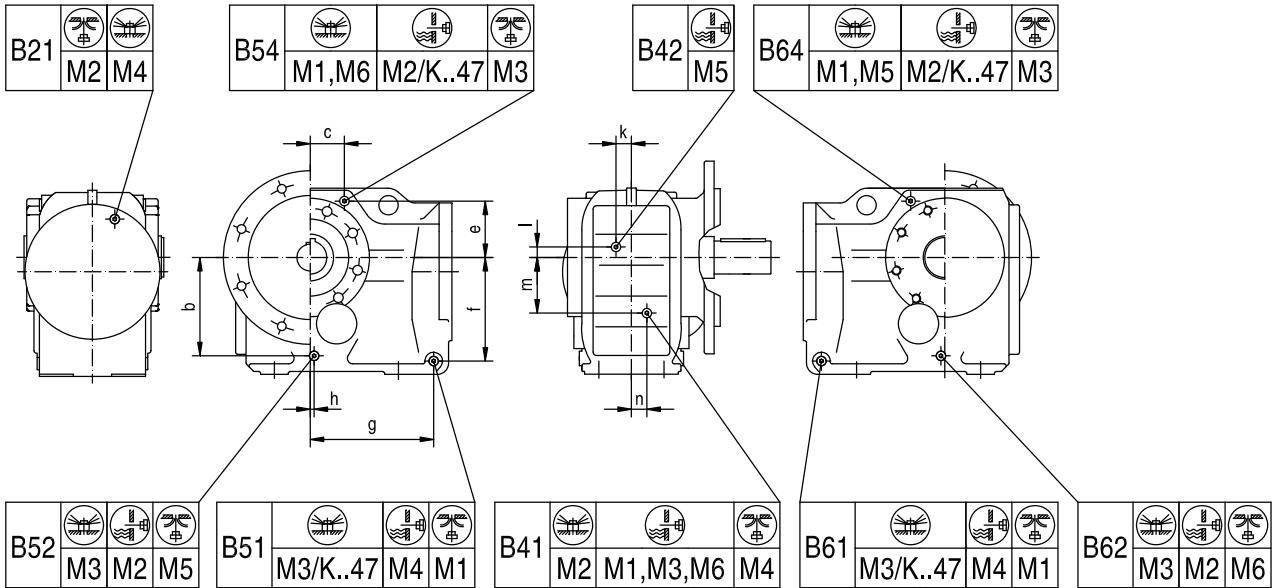

* Verschlussbohrung befindet sich antriebsseitig (z.B. Motorflansch, Adapter)

- Entlüftung
- Ölstand
- Ölablaß

Verschlusschrauben siehe Einzelteillisten

| Typ | b | c | e | f | g | h | k | l | m | n | Verschlussbohrung |
|-----------|-------|----|-------|-----|-----|----|------|-----|-----|------|-------------------|
| KA/KF 37 | 80 | 48 | 46 | 84 | 117 | 5 | 15 | -45 | 45 | 15 | M10x1 |
| KA/KF 47 | - | 42 | 55 | 95 | 139 | - | 18.5 | -47 | 47 | 18.5 | M10x1 |
| KA/KF 57 | 111 | 49 | 65 | 115 | 145 | 5 | 23.5 | -29 | 56 | 15 | M10x1 |
| KA/KF 67 | 117 | 56 | 66 | 122 | 152 | 4 | 22 | -20 | 69 | 22 | M10x1 |
| KA/KF 77 | 156 | 50 | 84 | 158 | 171 | 2 | 23.5 | 9 | 86 | 23.5 | M12x1.5 |
| KA/KF 87 | 178.5 | 62 | 102.5 | 188 | 224 | 7 | 28 | 17 | 103 | 28 | M12x1.5 |
| KA/KF 97 | 225 | 85 | 116 | 235 | 238 | 5 | 45 | 12 | 123 | 45 | M22x1.5 |
| KA/KF 107 | 268 | 85 | 153 | 285 | 290 | 10 | 44.5 | 38 | 157 | 44.5 | M22x1.5 |