

Золотниковые распределители
управляемые рукояткой
управляемые вручную воротком
с мех. роликовым управлением
с гидравлическим управлением

тип WMM6
тип WMD6
тип WMR6
тип WH6

WK
420 170

WN6

31,5 MPa

80 dm³/min

11.2015

ПРИМЕНЕНИЕ

Золотниковые распределители применяются для управления направлением потока гидравлической жидкости в системе, что дает возможность изменять направление движения приемника – поршня цилиндра либо гидравлического мотора, а также реализовать положения: *start*, *stop*.

Золотниковые распределители выполняются в конструктивных версиях с разным способом управления:

- управляемые рукояткой типа **WMM6**
- управляемые вручную воротком **WMD6**
- с механическим роликовым управлением **WMR6**
- с гидравлическим управлением **WH6**

Предназначены для плитового монтажа в произвольном положении в гидравлических системах.



ОПИСАНИЕ ДЕЙСТВИЯ

Общая информация

В корпусе (1) выполнены: каналы **P**, **T**, **A**, **B** соединенные с поитовым соединением корпуса (1). Переуправление распределителя происходит в результате передвижения золотника (2) в одно из крайних положений. Различные функции управления зависят от вида золотника (2), который поворачивает изменение конфигурации соединений между каналами **P**, **T**, **A**, **B** корпуса (1).

Золотниковый распределитель управляемый при помощи рукоятки типа WMM6

Передвижение золотника (2) происходит в результате изменения положения рукоятки (3), через палец (4). Возврат золотника (2) к выходящему положению происходит при помощи пружин (5) – версия ...WMM6...-12/... либо положения регулируются посредством защелки (6) – версия ...WMM6...-12/F... Распределитель может быть оснащен дросселем (7) вмонтированным в канале **P** – версия...WMM6...-12/...B.

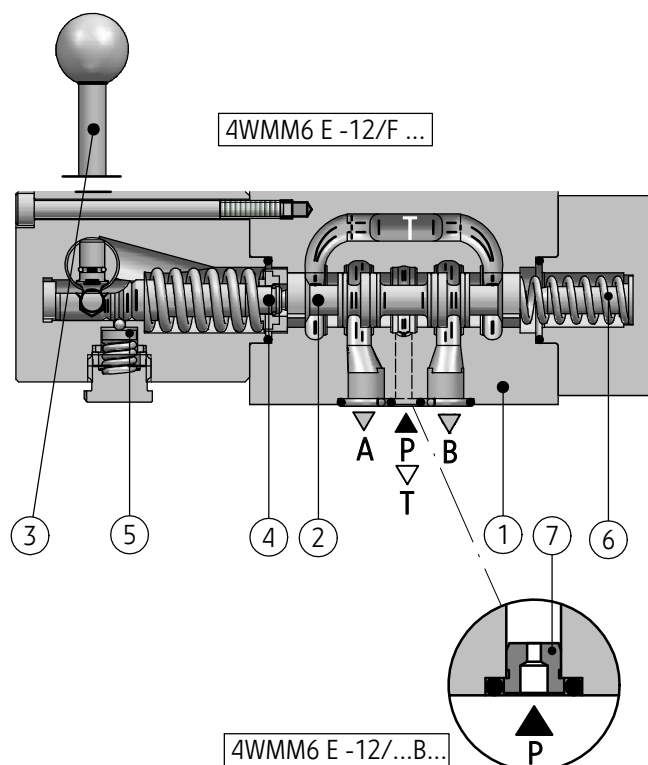

**Золотниковые распределители управляемые вручную
воротком, типа WMD6, WMDA6**

Передвижение золотника (2) происходит в результате оборота воротка (3), через стержень (4) и при помощи пружины (6). Фиксирование положения управляющего золотника (2) производится при помощи защелки (5). Распределитель может быть оснащен вмонтированным дросселем (7) в канале P – версия ...WMD6...-12/FB.

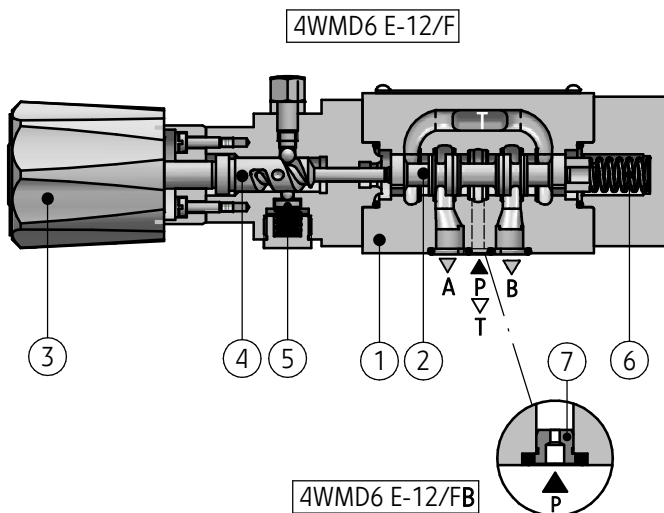

**Золотниковый распределитель с механическим
роликвым управлением типа WMR6/ WMU6**

Передвижение золотника (2) происходит в результате перегибания пальца (3), на конце которого есть ролик (4), через толкатель (5). Возврат золотника (2) к позиции выхода происходит при помощи пружины (6). Распределитель может быть оснащен встроенным дросселем (7) в канале P – версия ...WMR6...-12/B.

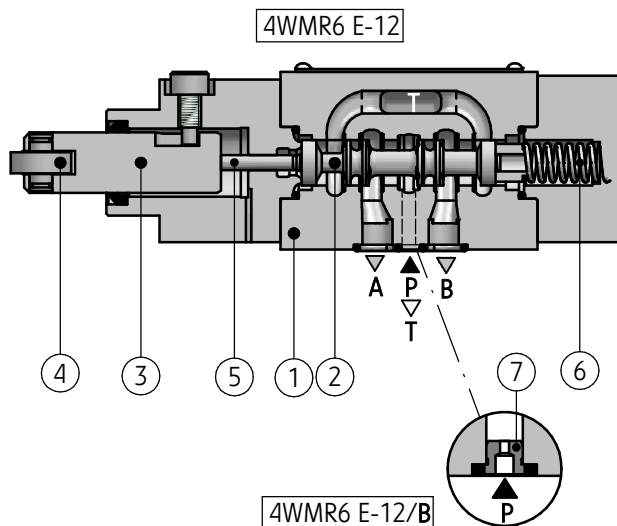

**Золотниковый распределитель с гидравлическим
управлением типа WH6**

Передвижение золотника (2) происходит в результате подачи управляющего давления к присоединению крышек (3), что приводит к движению золотников (4). Возврат золотника (2) и его центрирование в нулевом положении (распределители 3-линейные) либо фиксация крайних положений (распределители 2-позиционные) происходит при помощи пружин (5) – версия WH6...-12/..., гидравлически (давлением масла) – версия WH6...-12/O... либо при помощи защелки – версия ...WH6...-12/OF... В версиях ...WH6...-12/O... и ...WH6...-12/OF... позиция золотника (4) не фиксируется в условиях отсутствия питания. Распределитель может быть оснащен дросселем (6) смонтированным в канале P – версия ...WH6...-12/...B.

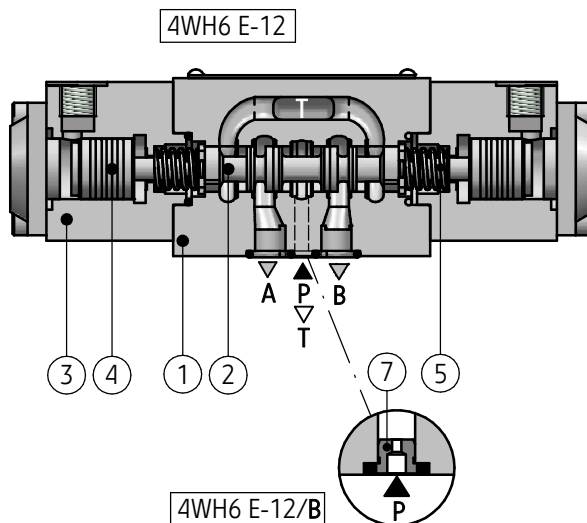

ТЕХНИЧЕСКИЕ ДАННЫЕ

Гидравлическая жидкость	минеральное масло				
Требуемая фильтрация	до 16 μm				
Рекомендуемая фильтрация	до 10 μm				
Номинальная вязкость	37 mm^2/s при температуре 55°C				
Диапазон вязкости	2,8 до 370 mm^2/s				
Оптимальная температура работы (жидкости в баке)	рекоменд	40°C до 55°C			
	max	-20°C до + 70°C			
Диапазон температуры окр.ср.	-20°C до + 70°C				
Параметры распределителя	тип WMM6	тип WMD6/WMDA6	тип WMR6/WMU6	тип WH6	
Max раб. давление	кан. P,A,B	31,5 МПа	31,5 МПа	31,5 МПа	31,5 МПа
	кан. T	16 МПа	16 МПа	6 МПа	16 МПа
Давление управления	—	—	—	min 0,6 - 1 МПа max 20 МПа	
Сила переуправления	без давления в канале T ~ 20 N	—	100 - 200 N	—	
	при давлении в канале T - 15 МПа ~ 30 N				
Момент оборота воротка	—	150 Ncm	—	—	
Мах угол управляющего кулачка	—	—	30°	—	
Масса	1,4 kg	1,4 kg	1,4 kg	версии с 2 каналами управляющ.: a и b 1,8 kg	
				версии с 1 каналом Управляющ.: a или b 1,3 kg	
Сечение расхода в Среднем положении золотник Q золотник W	6% номинального сечения 3% номинального сечения				

СХЕМЫ

Распределитель управляемый рукояткой
типа ...WMM6...-1X/...

Графические символы
распределителей 3-линейных

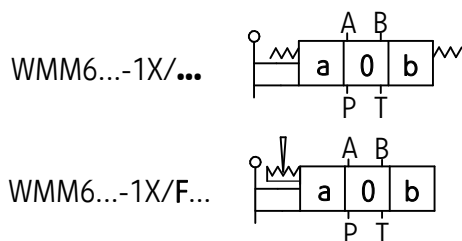

Графические символы
распределителей 2-линейных

версии с положениями a, 0

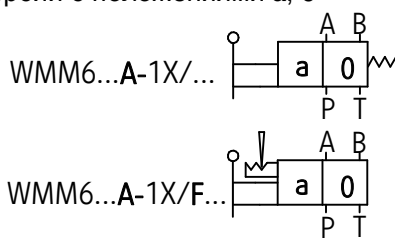

версии с положениями 0, b

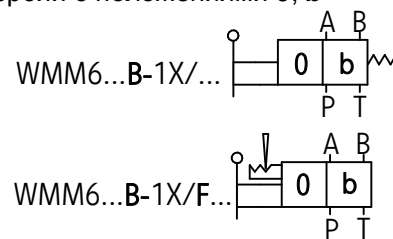

Графические символы золотников

Рабочее
и переходное
положение

рабочее
положение

Рабочее
и переходное
положение

рабочее
положение

Рабочее
и переходное
положение

рабочее
положение

Рабочее и переходное положение	рабочее положение	Рабочее и переходное положение	рабочее положение	Рабочее и переходное положение	рабочее положение

ВНИМАНИЕ:

Золотник **Е** может быть выполнен в версии **Е1** с переходными положениями как для золотника **Р**.

Сечение расхода в среднем положении реализуется через золотники: **Q** и **W** – см.технические характеристики на стр. 3.

СХЕМЫ

Распределитель управляемый рукояткой
типа ...WMM6...-1X/...

Графические символы
распределителей 2-линейных

версии с положениями a, b

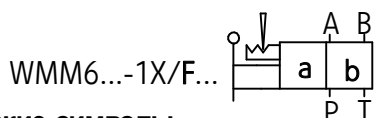
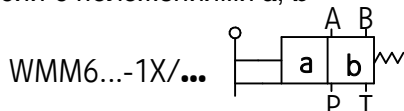

версии с положениями a, b

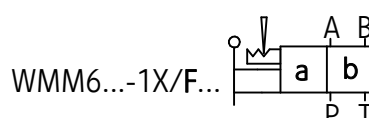
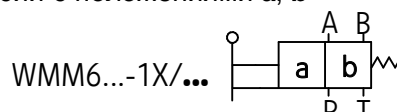

Графические символы
управляющих золотников

Рабочее
и переходное
положение

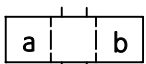
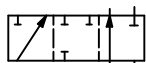
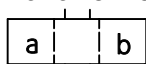

рабочее
положение

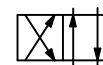
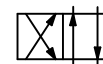
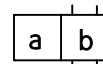
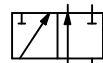
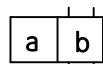

A

C

D

Рабочее
и переходное
положение

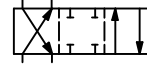
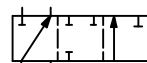
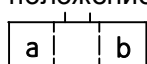

рабочее
положение

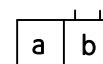
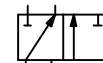
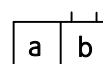

B

Y

Золотниковые распределители управляемых рукояткой
типа ... WMD6...-1X/... ; ...WMDA6...-1X/...

Графические символы
распределителей 2-линейных

версии с положениями a, b

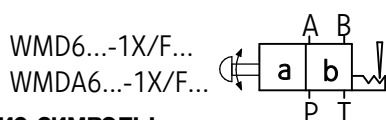

Графические символы
управляющих золотников

Рабочее
и переходное
положение

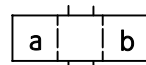
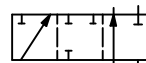
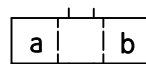

рабочее
положение

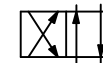
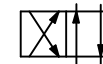
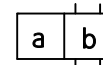
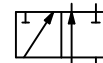
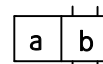

A

C

D

СХЕМЫ

Золотниковый распределитель управляемый вручную воротком
тип ... WMD6...-1X/... ; ...WMDA6...-1X/...

Графические символы распределителей 3-линейных

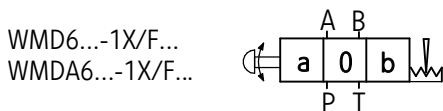

Графические символы распределителей 2-линейных

версии с положениями a, 0 версии с положениями 0, b

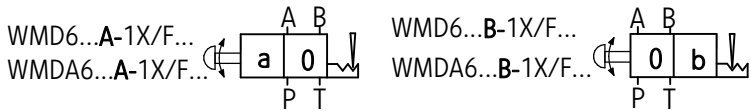

Графические символы управляющих золотников

Рабочее и переходное положение

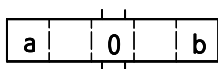

рабочее положение

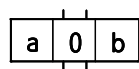

Рабочее и переходное положение

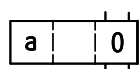

рабочее положение

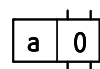

Рабочее и переходное положение

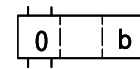

рабочее положение

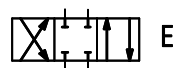
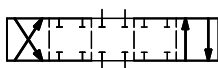

E

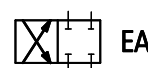

EA

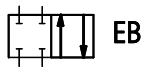
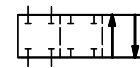

EB

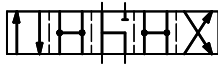

F

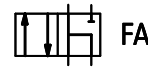

FA

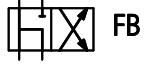

FB

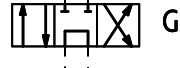
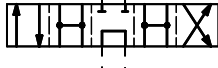

G

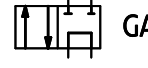

GA



GB



H



HA



HB

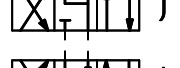
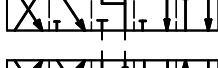

J

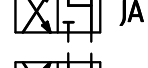
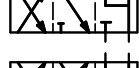

JA

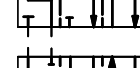

JB

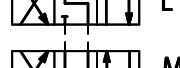

L

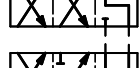

LA

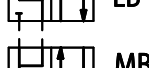

LB

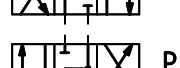
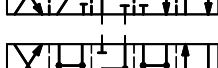

M

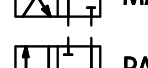

MA

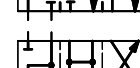

MB

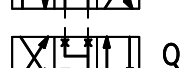
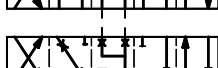

P

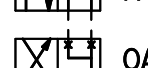
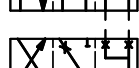

PA



PB

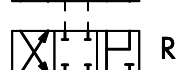
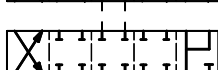

Q

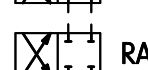
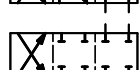

QA

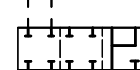

QB

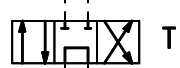
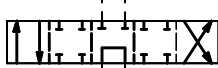

R

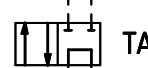
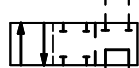

RA

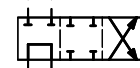

RB

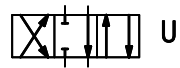
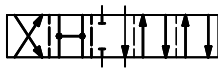

T

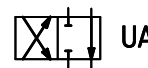

TA

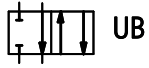
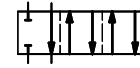

TB



U



UA

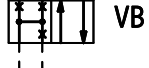
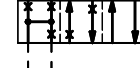

UB

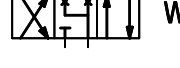
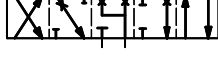

V

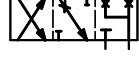

VA

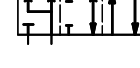

VB



W



WA



WB

ВНИМАНИЕ:

Золотник **Е** может быть выполнен в версии **Е1** с переходными положениями как для золотника **Р**.

Сечение расхода в среднем положении реализуется через золотники: **Q** и **W** – см.технические характеристики на стр. 3.

СХЕМЫ

Золотниковый распределитель с механическим роликовым управлением типа ... WMR6...-1X/... ; ...WMU6...-1X/...

Графические символы распределителей 3-линейных

WMR6...-3X/...
WMU6...-3X/...

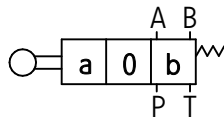

Графические символы распределителей 2-линейных

WMR6...-3X/...
WMU6...-3X/...

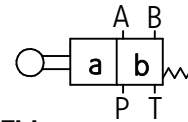

Графические символы управляющих золотников

рабочее и переходное положение

рабочее положение

рабочее и переходное положение

рабочее положение

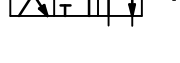
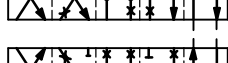
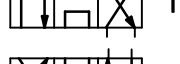
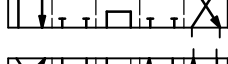
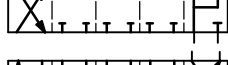
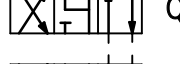
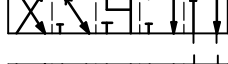
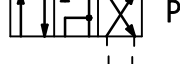
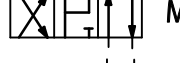
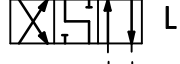
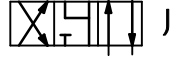
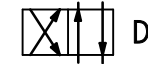
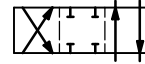
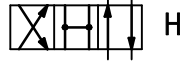
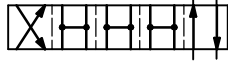
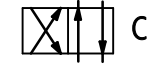
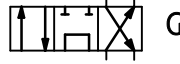
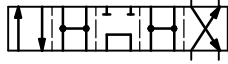
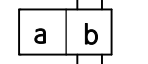
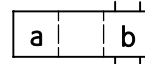
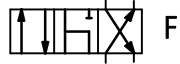
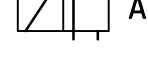
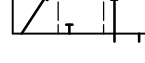
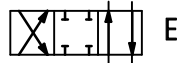
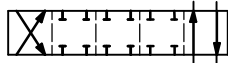
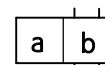
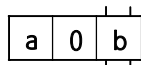
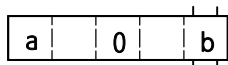

ВНИМАНИЕ:

Золотник **Е** может быть выполнен в версии **Е1** с переходными положениями как для золотника **Р**.

Сечение расхода в среднем положении реализуется через золотники: **Q** и **W** – см.технические характеристики на стр. 3.

СХЕМЫ

Золотниковый распределитель с гидравлическим управлением
тип ... WH6...-1X/...

Графические символы
распределителей 3-линейных

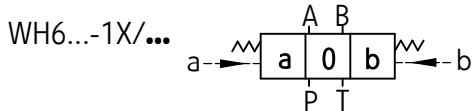

Графические символы
распределителей 2-линейных
версии с положениями a, 0

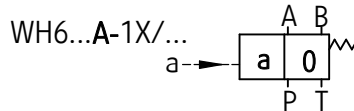

версии с положениями 0, b

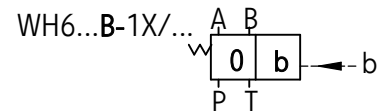

Графические символы
управляющих золотников

Рабочее
и переходное
положение

рабочее
положение

Рабочее
и переходное
положение

рабочее
положение

Рабочее
и переходное
положение

рабочее
положение

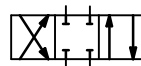
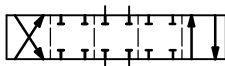
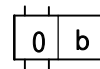
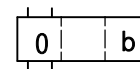
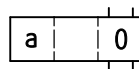
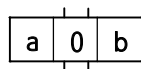
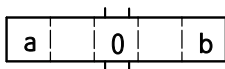

E



EA

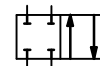
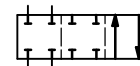

EB

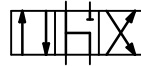

F



FA

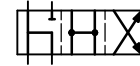

FB

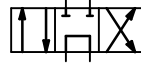
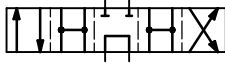

G



GA

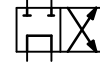
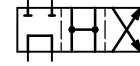

GB

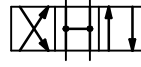
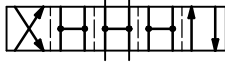

H



HA

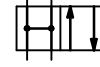
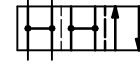

HB

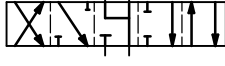

J



JA

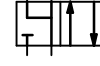
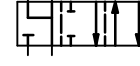

JB



L



LA

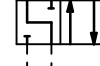

LB

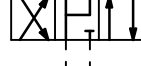

M

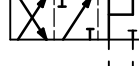

MA



MB



P



PA

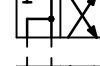

PB

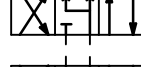
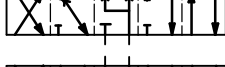

Q

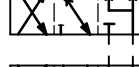

QA

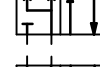
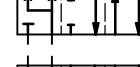

QB

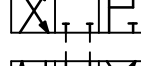

R

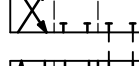

RA

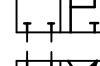

RB

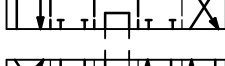

T

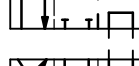

TA



TB



U

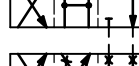

UA



UB

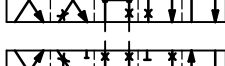

V

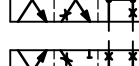

VA



VB

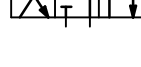

W

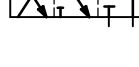

WA

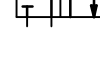

WB

ВНИМАНИЕ:

Золотник **E** может быть выполнен в версии **E1** с переходными положениями как для золотника **P**.

Сечение расхода в среднем положении реализуется через золотники: **Q** и **W** – см.технические характеристики на стр. 3.

СХЕМЫ

Золотниковый распределитель с гидравлическим управлением
тип ... WH6...-1X/...

Графические символы распределителей 2-линейных

версии с положениями **a, b**

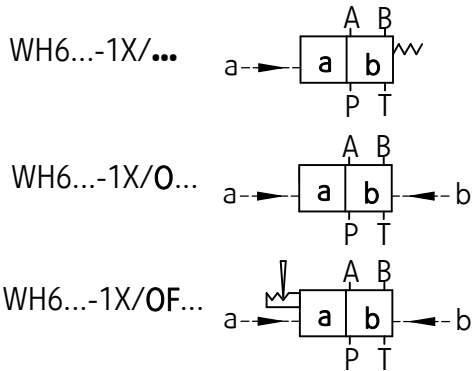

версии с положениями **a, b**

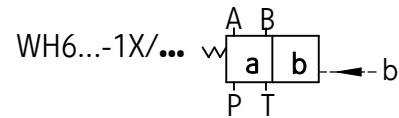

Графические символы управляющих золотников

Рабочее
и переходное
положение

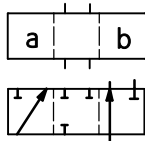

рабочее
положение

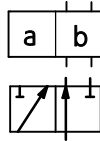

A

Рабочее
и переходное
положение

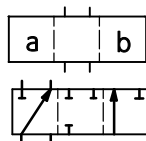

рабочее
положение

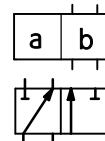

B

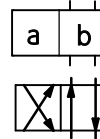
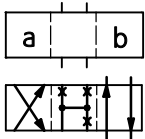

C

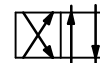

D

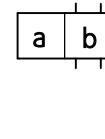
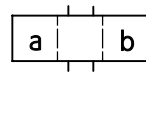

Y

ГАБАРИТНЫЕ И ПРИСОЕДИНИТЕЛЬНЫЕ РАЗМЕРЫ

Золотниковый распределитель управляемый рукояткой
тип ...WMM6...-1X...

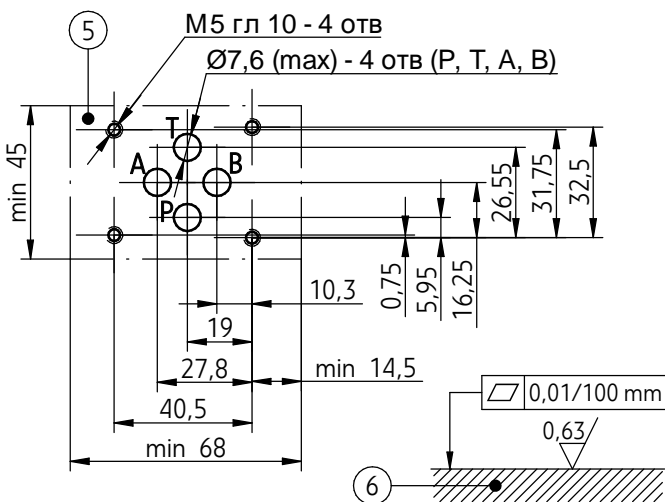
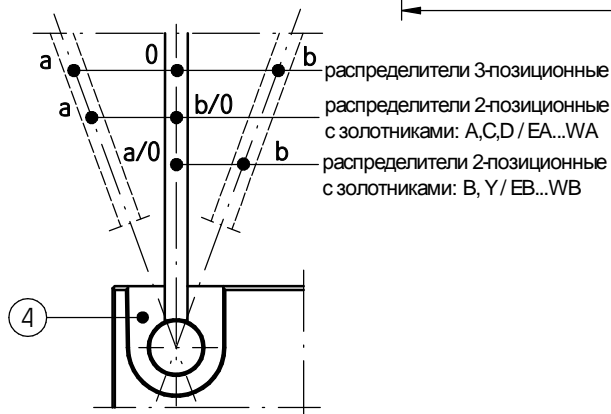
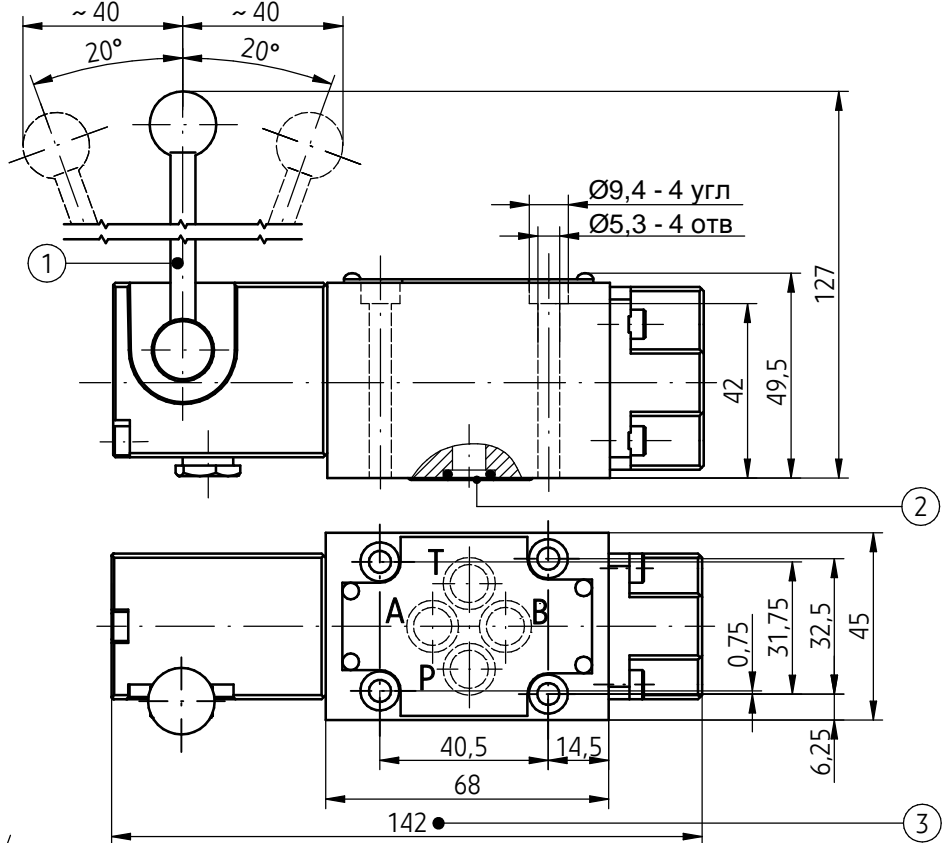

- 1 - Управляющая рукоятка
- 2 - Уплотнит. кольцо o-ring 9,2 x 1,8 - шт. 4 (P,T,A,B)
- 3 - Габаритные размеры распределителей:
 - 3-линейного центриров.пружинами
 - 3-линейного центрированного защелкой
 (схемы золотников: E,F,G,H,J,L,M,Q,R,T,U,V,W - см.стр.4)
 - 2-линейного центриров.пружиной
 - 2-линейного центриров.защелкой
 (положения a, 0 – схемы золотников: EA,FA,GA,HA, JA,LA,MA,PA,QA,RA,TA,UA VA,WA - см.стр.4)
 (положение 0, b – схемы золотников: EB,FB,GB,HB, JB,LB,MB,PB,QB,RB,TB,UB,VB,WB - см. стр.4)
 (положения a, b – схемы золотников: A,C,D,B,Y - см.стр.5)
- 4 - Положения управляющего воротка для разных версий распределителей
- 5 - План присоед.- конфигурация отверстий поверхности присоединительной плиты, в соответствии с нормами:
 - ISO 4401 - обозначение ISO 4401-03-02-0-94
 - CETOP RP121H - обозначение CETOP 4.2-4-03-320 (номин.размер CETOP 03)
 Крепежн.болты M5 x 50 -10.9 PN -EN ISO 4762 (PN/M-82302) - шт. 4 /комплект
 Крутящий момент Md = 9 Nm.
- 6 - Требуемое состояние поверхности присоединительной плиты

ГАБАРИТНЫЕ И ПРИСОЕДИТЕЛЬНЫЕ РАЗМЕРЫ

Золотниковые распределители вручную воротком
тип WMD6...-1X... ; WMDA6...-1X...

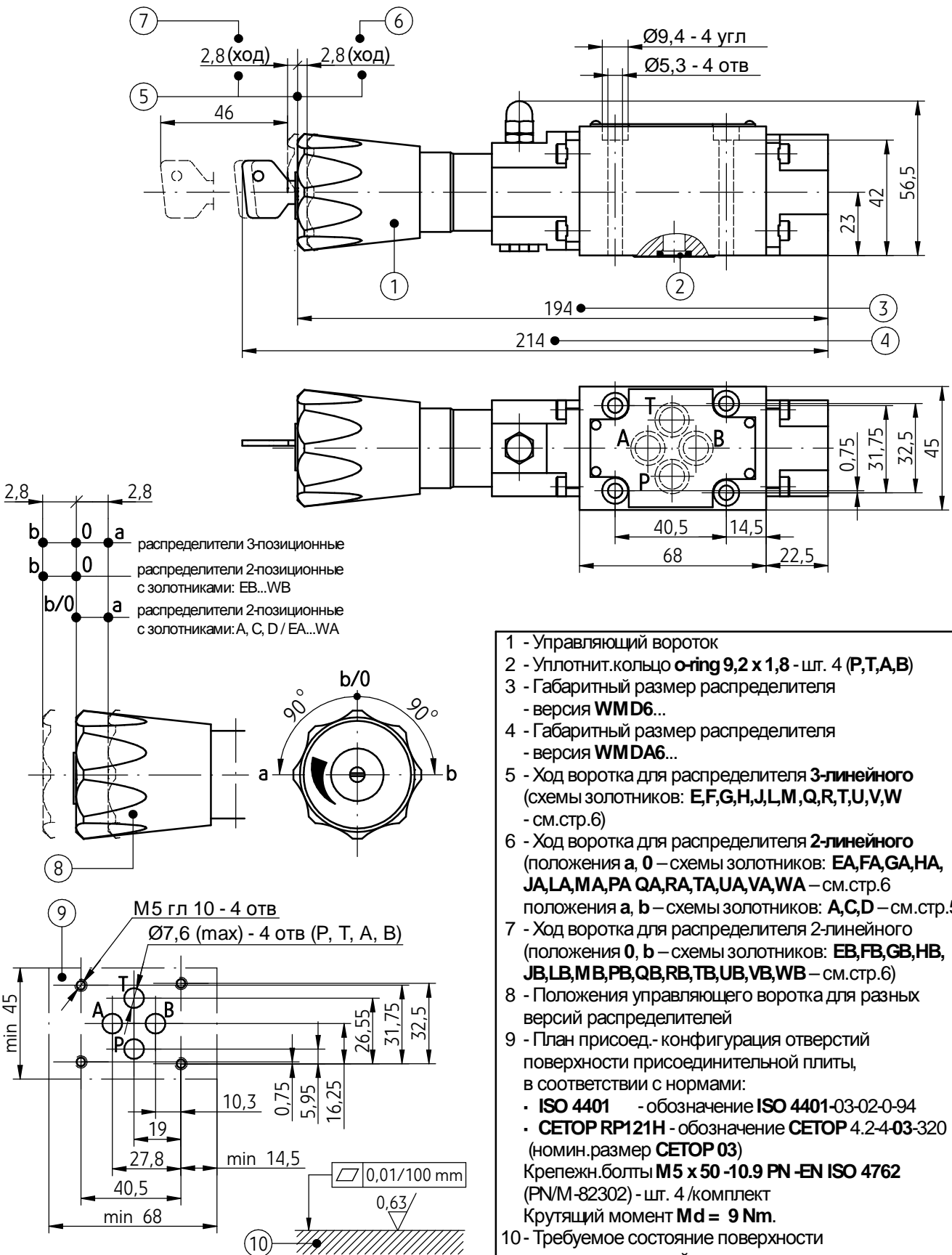

ГАБАРИТНЫЕ И ПРИСОЕДИНИТЕЛЬНЫЕ РАЗМЕРЫ

Золотниковые распределители с механическим роликовым управлением
тип WMR6...-1X... ; WMU6...-1X...

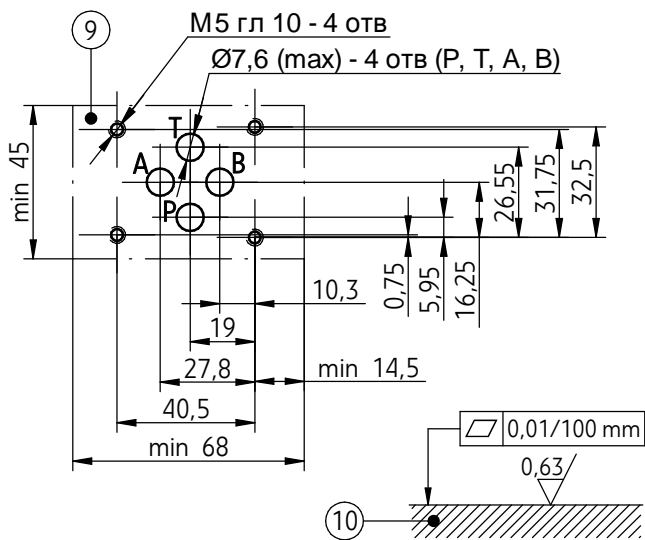
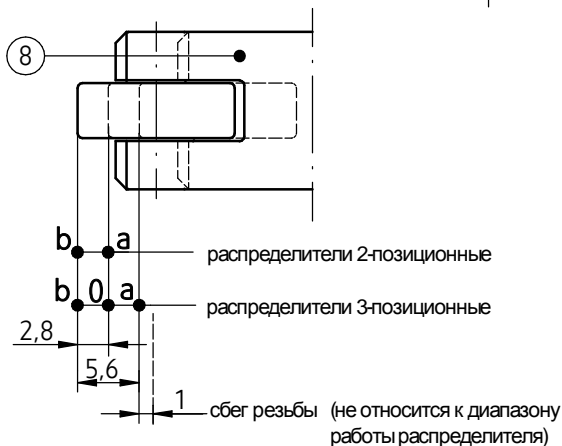
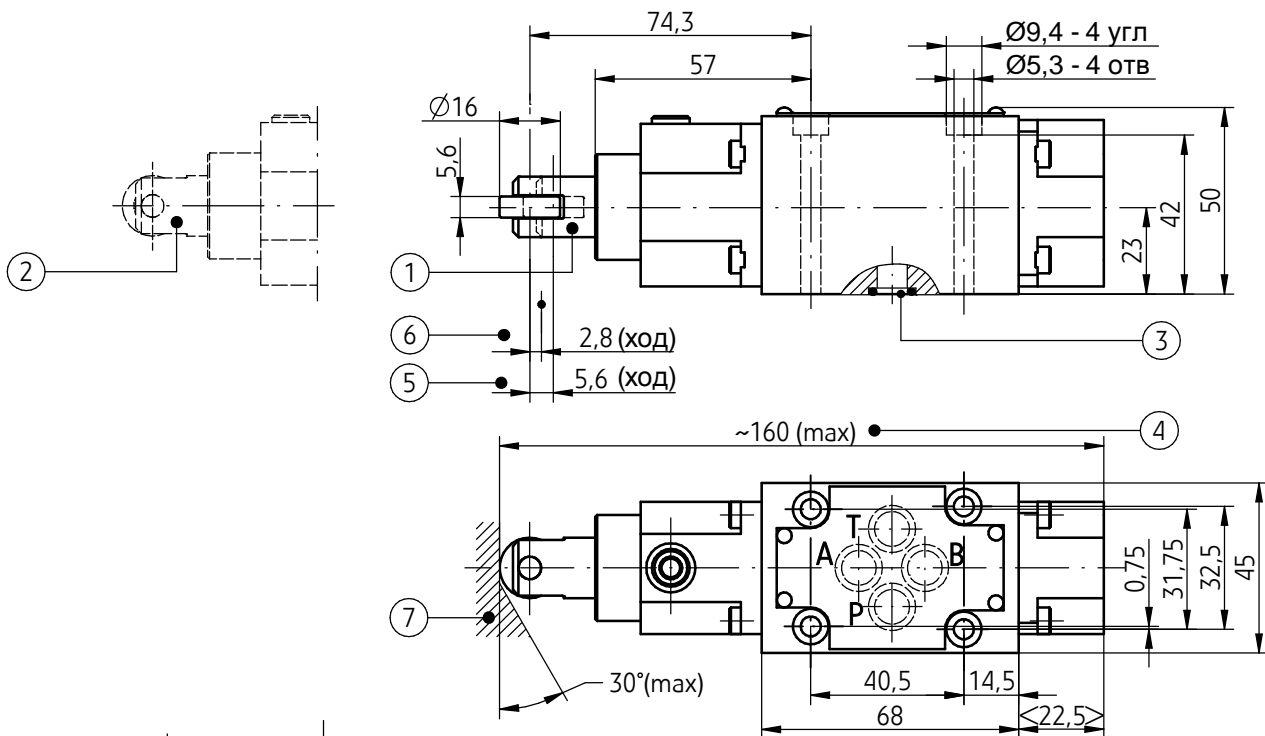

- 1 - Стержень с управляющим роликом - положение для распределителя типа **WMR6...**
- 2 - Стержень с управляющим роликом - положение для распределителя типа **WMU6...**
- 3 - Уплотнит.кольцо **O-ring 9,2 x 1,8** - шт. 4 (**P,T,A,B**)
- 4 - Габаритные размеры распределителя:
 - тип **WMR6...** (версии 2 и 3-линейные)
 - тип **WMU6...** (версии 2 и 3-линейные)
- 5 - Ход управляющего ролика для распределителя **3-линейного** (схемы золотников: **E,F,G,H,J,L,M,Q,R,T,U,V,W** – см.стр.7)
- 6 - Ход управляющего ролика для распределителя **2-линейного** (схемы золотников: **A,C,D** – см.стр.7)
- 7 - Мах угол управляющего кулачка
- 8 - Позиции стержня с управляющим роликом для разных версий распределителей (тип **WMR6...** и **WMU6...**)
- 9 - План присоед.- конфигурация отверстий поверхности соединительной плиты, в соответствии с нормами:
 - **ISO 4401** - обозначение **ISO 4401-03-02-0-94**
 - **СЕТОР RP121H** - обозначение **СЕТОР 4.2-4-03-320** (номин.размер **СЕТОР 03**)
- Крепежн.болты **M5 x 50-10.9 PN-EN ISO 4762** (PN/M-82302) - шт. 4 /комплект
Крутящий момент **Md = 9 Nm**.
- 10 - Требуемое состояние поверхности соединительной плиты

ГАБАРИТНЫЕ И ПРИСОЕДИНИТЕЛЬНЫЕ РАЗМЕРЫ

Золотниковый распределитель с гидравлическим управлением
тип WH6...-1X...

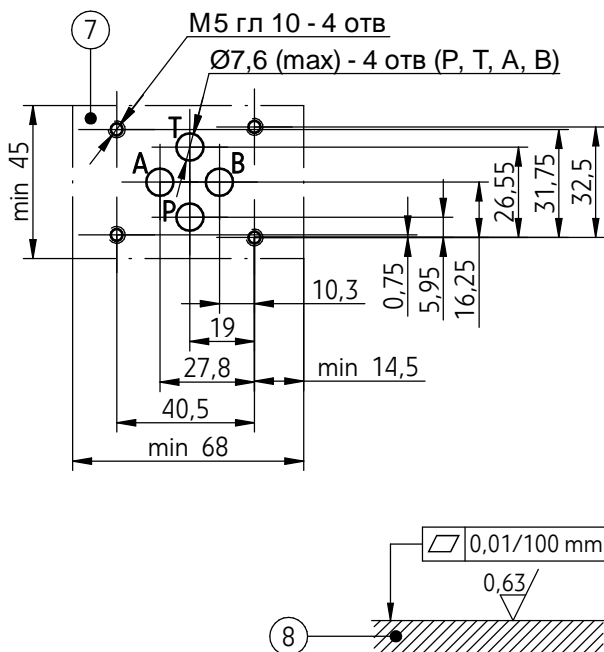
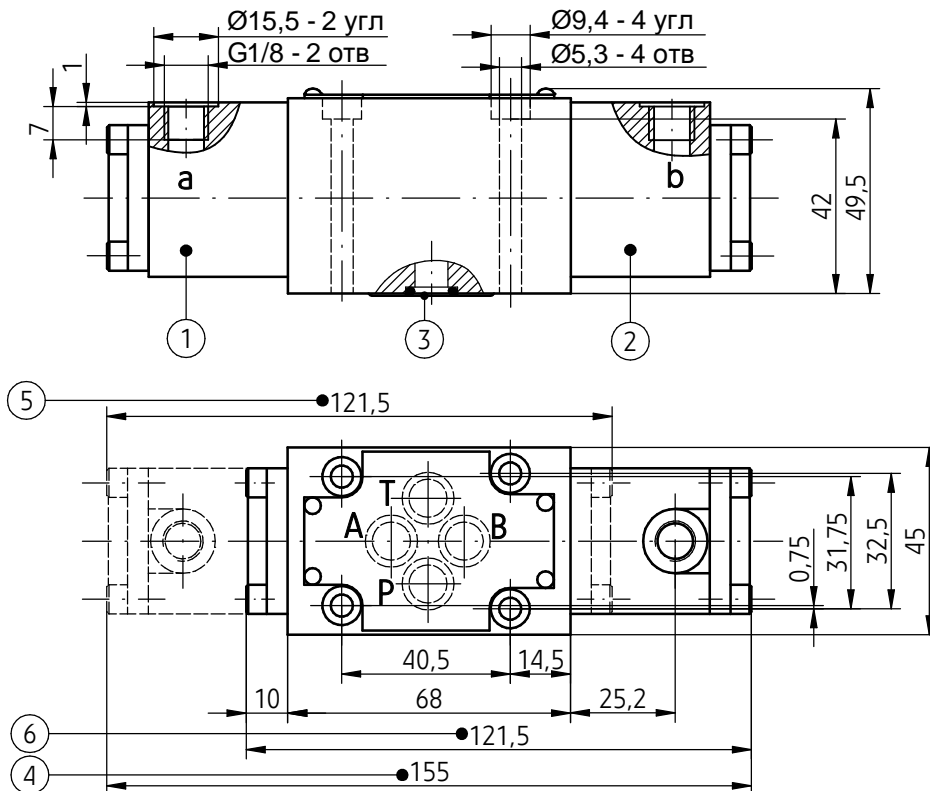

- 1 - Крышка с управляющим каналом **a**
- 2 - Крышка с управляющим каналом **b**
- 3 - Уплотнит. кольцо **O-ring 9,2 x 1,8** - шт. 4
- 4 - Габаритные размеры распределителя:
 - **3-линейного центрируемого пружинной** (схемы золотников: E,F,G,H,J,L,M,Q,R,T,U,V,W - см.стр.8)
 - **2-линейного без возвратных пружин и защелки**
 - **2-линейного без пружины с защелкой** (положения: **a, b** – схемы золотников: **A,C,D** – см.стр.9)
- 5 - Габаритные размеры распределителя:
 - **2-линейного управляемого пружинной** (положения: **a, b** – схемы золотников: **A,C,D** - см.стр.9
 - положения: **a, 0** – схемы золотников: **EA,FA,GA, HA,JA,LA,MA,PA,QA,RA,TA,UA,VA,WA** - см.стр.8)
- 6 - Габаритный размер распределителя:
 - **2-линейного центрируемого пружинной** (положения: **a, b** – схемы золотников: **B,Y** – см.стр.9
 - положения: **0, b** – схемы золотников: **EB,FB,GB,HB, JB,LB,MB,PB,QB,RB, TB, UB, VB,WB** – см.стр.8)
- 7 - План присоед.- конфигурация отверстий поверхности присоединительной плиты, в соответствии с нормами:
 - **ISO 4401** - обозначение **ISO 4401-03-02-0-94**
 - **СЕТОР RP121H** - обозначение **СЕТОР 4.2-4-03-320** (номин.размер **СЕТОР 03**)
- Крепежн.болты **M5 x 50-10.9 PN-EN ISO 4762** (PN/M-82302) - шт. 4 /комплект
- Крутящий момент **Md = 9 Nm**.
- 8 - Требуемое состояние поверхности присоединительной плиты

ХАРАКТЕРИСТИКИ

(для вязкости раб.жидкости $\nu = 41 \text{ mm}^2/\text{s}$ и температуре $t = 50^\circ\text{C}$)

Характеристики сопротивления потока

- тип WMM6...; WMM6.../F...
- тип WMD6.../F...; WMDA6.../F...
- тип WMR6...; WMU6...
- тип WH6...; WH6.../O..., WH6.../OF...

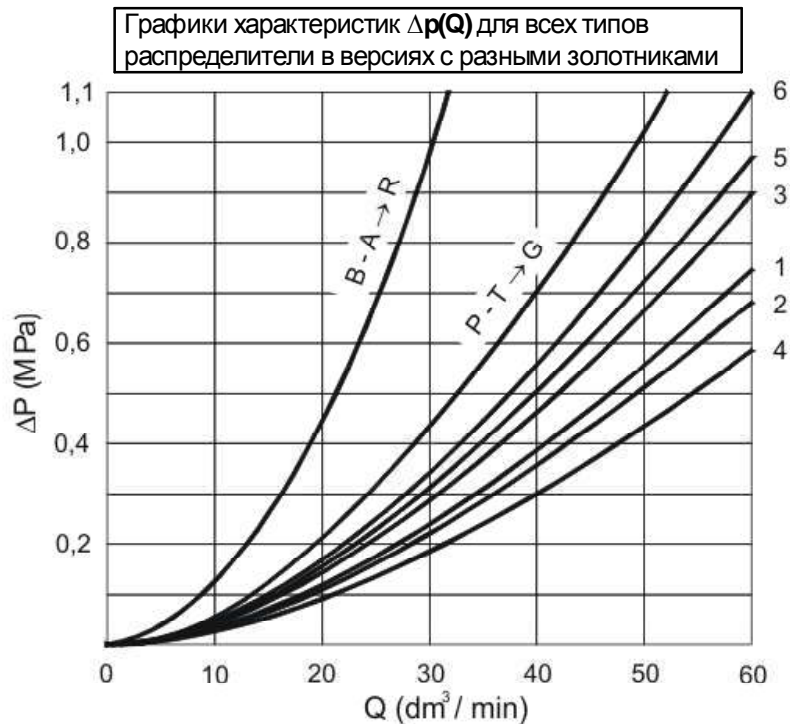

	A	B	C	D	E	F	G	H	J	L	M	P	Q	R	T	U	V	W	Y
P - A	3	3	1	5	3	2	5	2	1	1	2	2	1	5	5	3	1	1	5
P - B	3	3	1	5	3	3	3	4	1	1	4	3	1	5	3	1	2	1	5
A - T	-	-	3	3	1	3	6	2	2	2	3	3	2	4	6	3	1	2	3
B - T	-	-	1	3	1	5	6	2	1	2	3	5	1		6	3	1	2	3

Характеристики граничных расходов

- тип WMM6...

Графики характеристик $p-Q$ для распределителей типа WMM6...
- версии с золотниками центрируемыми пружинами

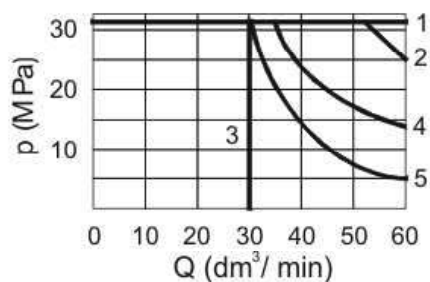

1	2	3	4	5
E1, M, E, J, L, Q, U, W, C, D, Y, G, H, R	A, B	V	F, P	T

ХАРАКТЕРИСТИКИ

(для вязкости раб.жидкости $\nu = 41 \text{ mm}^2/\text{s}$ и температуре $t = 50^\circ\text{C}$)

Характеристики сопротивления потока

- тип WMM6.../F...

Графики характеристик **p-Q** для распределителей типа WMM6.../F...
– версия с золотниками центрируемыми защелкой

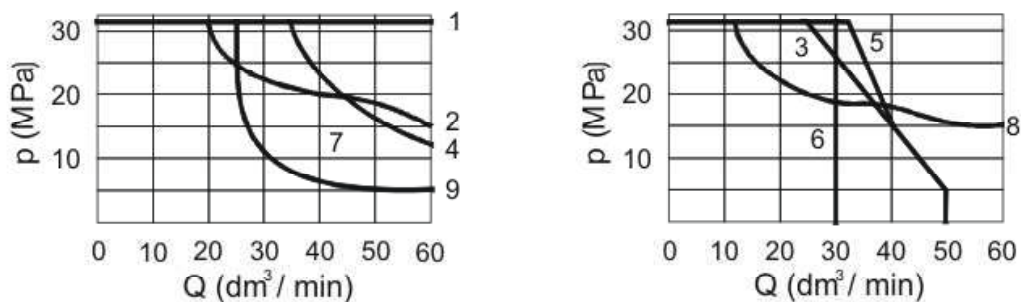

1	2	3	4	5	6	7	8	9
E1, M, H, C, D, Y	E, J, Q, L, U, W	A, B	G, T	F	V	P	R	T

- тип WMD6.../F...
- тип WMDA6.../F...

Графики характеристик **p-Q** для распределителей типа: WMD6.../F...; WMDA6.../F...
– версии с разными золотниками центрируемыми защелкой

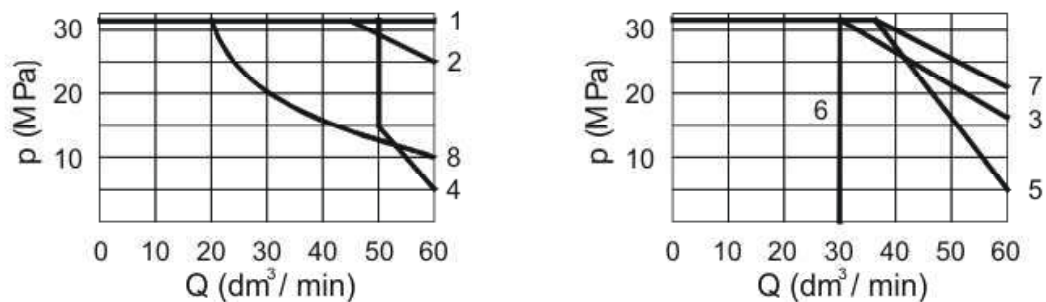

1	2	3	4	5	6	7	8
E1, M, H, C, D, E, Q, U, W	J, L	A	G, P	F	V	R	T

ХАРАКТЕРИСТИКИ

(для вязкости раб.жидкости $\nu = 41 \text{ mm}^2/\text{s}$ и температуре $t = 50^\circ\text{C}$)

Характеристики сопротивления потока

- тип WMR6...
- тип WMU6.../F...

Графики характеристик p - Q для распределителей типа: WMR6...; WMU6...
- версии с золотниками центрируемыми пружинами

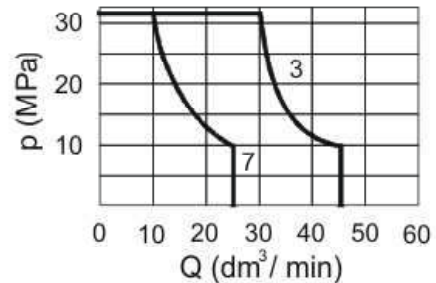
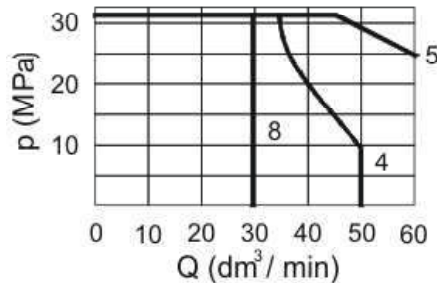

1	2	3	4	5	6	7	8
A	C, D, E, E1, H, M, Q, U, W	F, P	G	J, L	R	T	V

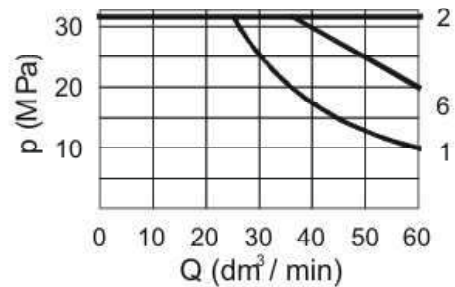

- тип WH6...
- тип WH6.../O...
- тип WH6.../OF...

Графики характеристик p - Q для распределителей типа: WH6 ...; WH6.../O...; WH6.../OF...
- версии с золотниками центрируемыми пружинами, с защелкой и без защелки

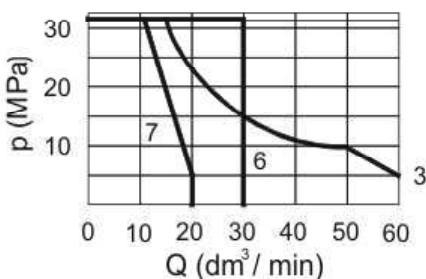
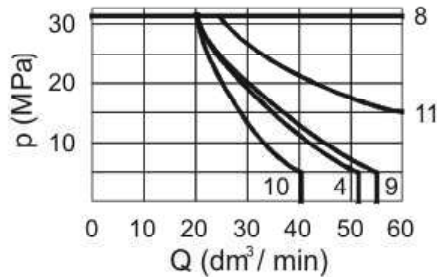
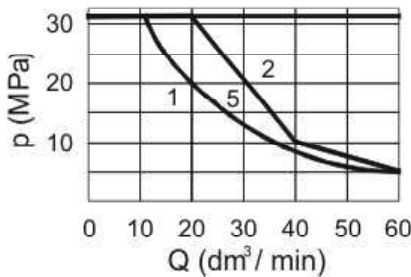

$p = 0,6 \text{ MPa}$		$p = 1 \text{ MPa}$	
1	A, B	1	A, B
2	C, D, Y	8	C, D, Y, E, G, H, J
3	E, J, L, U, M, Q, V, W	8	L, U, M, Q, V, W
4	F, E	9	F, P
5	T	10	R
6	G, H	11	T
7	P	-	-
8	A/O, C/O, D/O	8	A/O, C/O, D/O, A/OF, C/OF, D/OF

СПОСОБ ЗАКАЗА

		6	+	/			*
--	--	---	---	---	--	--	---

Количество путей потока

3 - ходовой (только распределители схем А и В) = 3
 4 - ходовой (оставшиеся распределители) = 4

Способ управления распределителем

Управление рукояткой = WMM
 Управление воротком = WMD
 Управление воротком с замком = WMDA
 Управление роликом (опция полож. ролика- см.стр.12) = WMR
 Управление роликом (опция полож. ролика – см.стр.12) = WMU
 Гидравлическое управление = WH

Номинальный размер (WN)

WN6 = 6

Символ золотника

Схемы золотников – для распред. типа WMM - стр. 4, 5
 типа WMD/WMDA - стр. 5, 6
 типа WMR/MWU - стр. 7
 типа WH - стр. 8, 9

Номер серии

(10 -19) – неизменные габаритно-присоед. размеры = 1X
 серия 12 = 12

Центрирование/фиксирование положения золотника

При помощи возвратных пружин – опция доступна для распределителей типа: WMM, WMR/MWU, WH = без обозначения

При помощи защелки – опция доступна для распределителей типа: WMM, WMD/WMDA = F

Без возвратных пружин, без защелки – опция доступна для распределителей типа WH = O

Без возвратных пружин, с защелкой – опция доступна для распределителей типа WH = OF

Дроссельное соединение (монтируется в канале P)

Без переходника = без обозначения

переходник Ø0,8 = B08

переходник Ø1,0 = B10

переходник Ø1,2 = B12

Сид уплотнения

NBR (резина - для жидкостей на основе минеральных масел) = без обозначения

FPM (viton - для жидкостей на основе фосфатных эмульсий) = V

Возможные дополнительные требования (по согласованию с производителем)

ВНИМАНИЕ:

Распределители следует заказывать в соответствии с кодом, поданным в таблице выше.

Примеры кодирования распределителей при заказе: 4WMM6 E -12/B08, 4WMD6E -12/F B08, 4WMR6E -12/B08, 4WH6 E -12/B08

ПРИСОЕДИНИТЕЛЬНЫЕ ПЛИТЫ И КРЕПЕЖНЫЕ БОЛТЫ

Присоединительные плиты следует заказывать в соотв. с каталогом **WK 496 480**. Символы плит:

G 341/01 – винтов.присоедин. **G 1/4**

G 342/01 – винтов.присоедин. **G 3/8**

G 502/01 – винтовое присоед. **G 1/2**

G 341/02 – винтовое присоед. **M14 x 1,5**

G 342/02 – винтовое присоед. **M16 x 1,5**

Присоединительная плита и крепежные болты **M5 x 50 - 10,9 - PN-EN ISO 4762 (PN/M-82302)**

шт. 4/комплект – заказываются отдельно.

Крутящий момент **Md = 9 Nm**.

ПРИМЕРЫ ИСПОЛЬЗОВАНИЯ В ГИДРАВЛИЧЕСКОЙ СИСТЕМЕ

Золотниковый распределитель управляемый рукояткой тип **WMM6**

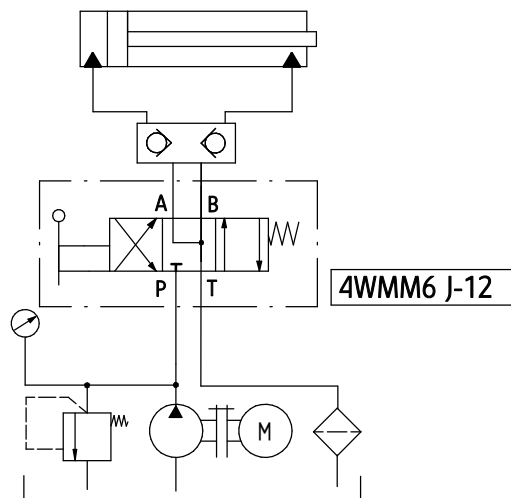

Золотниковый распределитель с гидравлическим управлением тип **WH6**

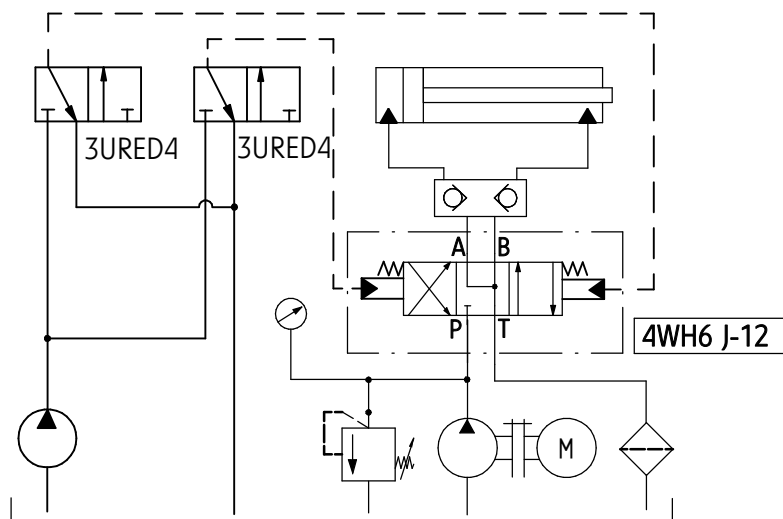

PONAR Wadowice S.A.
ul. Wojska Polskiego 29
34-100 Wadowice
tel. +48 33 823 44 41 - 45
fax. +48 33 823 41 69
www.ponar-wadowice.pl

PONAR[®]
wadowice